

ORION 6



Características

- Equipamento está homologado pelo Ministério do Trabalho e Emprego nº 1.510/2009 do MTE;
- Possui sistema de impressão com velocidade de 60 mm/s e opcional com corte automático do papel;
- Troca rápida e fácil da bobina;
- A impressão tem durabilidade de no mínimo 5 anos;
- Os dados são gravados em memória não volátil tanto para a memória de trabalho como para a memória de registro permanente;
- Permite o cadastro dos dados do empregador (razão social e local) e empregados (matrícula, nome e PIS);
- Armazena da MRP todos os eventos envolvendo o equipamento: registro do empregador, ponto, alteração de data e hora e cadastro de funcionário;
- Capacidade de gerenciamento de até 20.000 usuários na memória de trabalho;
- Trabalha com vários tipos de comunicação, tornando-se um equipamento moldável a necessidade do cliente e adaptável ao ambiente;
- Possui calendário perpétuo, com opção de configuração do horário de verão;
- O equipamento faz a leitura de cartões código de barras com 3 a 20 dígitos;
- Permite a emissão instantânea dos eventos de ponto realizados;
- Possui sistema de No-break que mantém o equipamento em funcionamento quando em falta da energia da rede elétrica e sistema de corte inteligente da energia do No-break para evitar danos ao mesmo (opcional);
- Software de configuração fornecido gratuitamente (Henry configurações 7x);
- Três capacidades de armazenamento de digitais. Opção para 1.900 digitais (padrão), 9.500 digitais (opcional) ou 15.000 digitais (opcional);
- Opera com Auto On, função que permite realizar a verificação da digital somente colocando o dedo no sensor, sem a necessidade de digitar a matrícula, utilizar o crachá ou a tecla de verificação disponível no teclado;
- Para maior segurança, pode-se configurar uma senha de acesso de ao menu do equipamento (5 dígitos), via software de configuração;
- Possui porta fiscal USB para o “fiscal do trabalho” armazenar em dispositivo externo as informações e configurações.

Operacional

- Armazenamento de dados: memória não volátil tanto para a MT como para a MRP, essa opção de armazenamento possui grande robustez contra perda de dados e mantém as informações mesmo no caso do desligamento total do equipamento. O tempo de retenção dos dados maior que 10 anos;

- Dados do empregador: armazena em memória a Razão Social, CNPJ/CPF, CEI e endereço do local de trabalho;
- Lista de funcionários: é possível programar uma lista de até 20.000 funcionários, contendo matrículas, PIS e nome do funcionário;
- Mecanismo Impressor térmico com capacidade de impressão de 32 caracteres por linha. Trabalha com bobinas de 147 mm com autonomia de 300 metros;
- Impressora de alta resolução com guilhotina para corte automático do papel;
- Durabilidade mínima da impressão de 5 anos, respeitando os requisitos de conservação do fabricante do papel;
- Modos de comunicação: trabalha somente em modo Off-line, usando os dados contidos na MT para autenticação no equipamento;
- Tipos de comunicação: Serial RS 232, RS 485 e TCP/IP nativas na placa. Com opção de utilizar comunicação através de Modem externo, GSM (celular), GPRS (celular), Wi-Fi (rede sem fio);
- Velocidade de comunicação (Serial RS 232 e Serial RS 485): 9.600 bps, 19.200 bps, 57.600 bps e 115.200 bps (4 velocidades distintas) realizadas no equipamento;
- Armazena mais de 40.000.000 de registros em memória;
- Segunda porta USB para coleta de dados off-line do empregador (opcional);
- Indicações funcionais sonoras e luminosas;
- Teclado: possui 16 teclas sendo 10 no padrão numérico e 6 teclas de funções;
- Display: cristal líquido (LCD) 16 caracteres x 2 linhas com backlight (iluminação do display);
- Leitor Biométrico (opcional): tipo ótico com resolução de 500 DPI, mais resistente a desgaste, riscos e de alto desempenho na verificação da impressão digital;
- Modo da verificação das digitais: 1:1 (reconhecimento feito com a prévia digitação da matrícula e em seguida colocando o dedo no sensor biométrico) ou 1:N (reconhecimento feito apenas colocando o dedo no sensor biométrico);
- Auto On: Verificação da digital em modo 1:N (reconhecimento feito apenas colocando o dedo no sensor biométrico);
- Leitor Proximidade (opcional): suporta a leitora Henry, além de ser compatível com modelos de outros fabricantes com saída no formato Wiegand 26 ou ABA-TRACK 2;
- Leitor de códigos de barras (opcional): lê o padrão 2 de 5 intercalado e não intercalado e o padrão 3 de 9;
- Leitor Mifare (Smart Card Contactless opcional): suporta o padrão MIFARE Standard 1K e Plus 4K;
- Calendário perpétuo: gerencia a passagem dos dias da semana, meses e anos de modo a que a data no equipamento seja sempre válida. O equipamento possui uma bateria com capacidade de manter a data e hora correta por 12 meses no caso de desligamento total do mesmo;
- Sistema de corte da energia do No-break quando atingir determinada voltagem, evitando assim, maiores danos ao mesmo;
- Sistema interno de monitoramento do circuito: possui um sistema interno de monitoramento dos níveis de tensão do circuito, sendo ainda supervisionado por Watchdog;

- Coleta de dados: os registros da MRP realizados pelo empregador e pelos funcionários podem ser coletados via software de configuração ou via segunda porta USB (opcional);
- Sistema contra violação do equipamento, com sensores que travam o equipamento em qualquer tentativa de abertura/dano.

Ambiente

- Temperatura de operação: -15° C a 55° C (sem condensação);
- Temperatura para estocagem: -20° C a 60° C;
- Faixa de umidade para funcionamento: 0 a 95%;
- Nível aceitável de luz para funcionamento: 3.000 Lux;
- Ventilação: não exige ventilação.

Elétrica

- Fonte chaveada: 100 a 240 VAC;
- Tensão de operação: 12 Volts;
- Potência média: 1.800 mW;
- Consumo médio de corrente: 330 mA;
- Bateria externa (opcional): 12 V para alimentação em caso de falta de energia (No-break).

Medidas do Produto

- Altura: 18,2 cm;
- Profundidade: 20,1 cm;
- Largura da base: 29,5 cm.

Modelo com impressora sem guilhotina

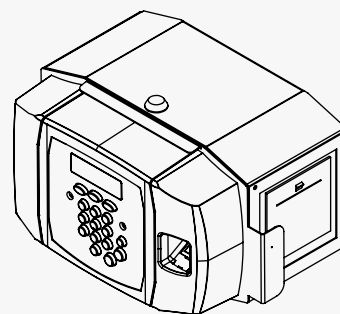
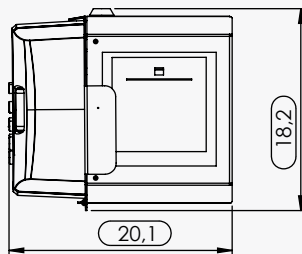
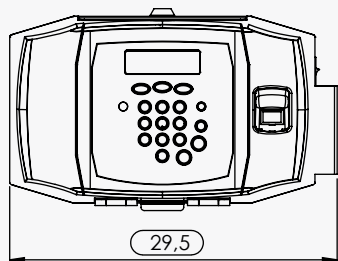

Modelo com impressora com guilhotina

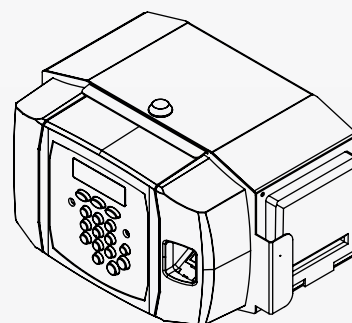
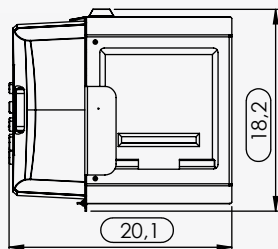
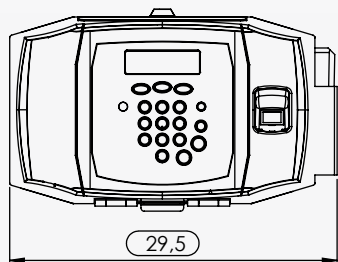

Medidas da Embalagem

